

慈濟技術學院 99 學年度第 2 學期第 118 次行政會議紀錄

會議紀錄

地點：第二會議室

時間：100 年 4 月 20 日

簽

中華民國 100 年 5 月 6 日
於總務處文書組

主旨：檢呈本校 99 學年度第 2 學期第 118 次行政會議紀錄，請核示。

說明：本校 99 學年度第 2 學期第 118 次行政會議已於 100 年 4 月 20 日完成召開，相關工作報告、提案與決議情形，詳如會議紀錄。

擬辦：呈核可後，會議資料製作十二份分發至各單位，原稿文書組存檔備查。

敬 陳

校長

職

梁巧燕 謹簽

單位 主管		核 稿		決 行	
----------	--	--------	--	--------	--

慈濟技術學院 99 學年度第 2 學期第 118 次行政會議紀錄

一、時間：中華民國 100 年 4 月 20 日(星期三)15：30

二、地點：第二會議室

三、主席：洪當明校長 紀錄：梁巧燕組長

四、出席人員：彭台珠主秘、楊天賜組長代、羅文瑞學務長、牛江山總務長
彭少貞主任、楊志鴻老師代、杜信志老師代、鄭淑玲老師代
林威廷主任、吳善全主任、王淑芳主任、田一成組長代
賴志明主任、謝易達主任、翁仁楨主任、李長泰主任
蔡武霖主任、謝麗華主任、蔡裕美主任、蔡群瑞主任
江玉君組長、曾瓊禎組長、楊天賜組長、田一成組長
張玉瓊組長、賴志明主任代、呂西文組長、賴志明主任代
李春蓓組長代、沈淑惠組長、迪魯.法納奧組長代
迪魯.法納奧組長、李春蓓組長、黃正立組長、魏鑫組長
陳玉娟組長、魏子昆組長、吳美燕組長、連志峰組長
林祝君組長、游崑慈組長、黃奕銘組長、羅淑芬組長
朱芳瑩組長

五、列席人員：陳副總紹明

六、上次會議決議事項執行情形

- (一)修訂「慈濟技術學院校外實習委員會組織章程」。100.3.22校長簽核、100.3.23公告。
- (二)修訂「慈濟技術學院教學績優教師獎勵辦法」。100.3.29 校長簽核、100.3.30 公告。
- (三)修訂「慈濟技術學院教學助理實施作業要點」。100.3.29 校長簽核、100.3.30 公告。
- (四)修訂「慈濟技術學院優良教職員工推薦實施要點」。100.3.29 校長簽核、100.3.30 公告。
- (五)訂定「慈濟技術學院防制校園霸凌執行計畫」。100.3.29 校長簽核、100.3.31 公告。

七、主席報告：

- (一)慈濟基金會教發處將於 4/27(下週三)來校進行人文評鑑，相關準備工作已於兩次籌備會討論完成，請全校各單位全力配合，期望評鑑工作能圓滿順利。
- (二)教育部各項專案核銷，請各執行單位配合填寫經費收支結算表及會計專帳，讓核銷報告完整呈現。

八、各處室系科工作報告：

教務處(如附件一)

學生事務處(如附件二)

總務處(如附件三)

人文室(如附件四)

人事室(如附件五)

會計室(如附件六)

圖書館(如附件七)

電算中心(如附件八)
進修推廣部(如附件九)
研發中心(如附件十)
秘書室(如附件十一)
通識教育中心(如附件十二)
護理系(如附件十三)
物理治療系(如附件十四)
醫務管理系(如附件十五)
放射技術系/放射醫學研究所(如附件十六)
會計資訊系(如附件十七)
資訊工程系(如附件十八)

九、提案討論：

教務處提案

提案一：

案由：訂定「慈濟技術學院 100 學年度校曆」，提請討論。

說明：

- 一、本校 100 學年度校曆如附件。
- 二、100 學年度第 1 學期實習班級、實習日期、期中及期末考試日期〈考試方式〉安排如附件。
- 三、100 學年度第 2 學期實習班級、實習日期、期中及期末考試日期〈考試方式〉安排，待 100 學年度第 1 學期各系再提出確認

慈濟技術學院 100 學年度第 1 學期校曆

月份	週次	星期日	星期一	星期二	星期三	星期四	星期五	星期六
八 月			1	2	3	4	5	6
		7	8	9	10	11	12	13
		14	15	16	17	18	19	20
		21	22	23	24	25	26	27
		28	29	30	31			
九 月						1	2	3
		4	5	6	7	8	9	10
	一	11	12 中秋節	13 學期 開始	14	15	16	17
	二	18	19	20	21	22	23	24
	三	25	26	27	28	29	30	
十 月	三							1
	四	2	3	4	5	6	7	8
	五	9	10 國慶日	11	12	13	14	15
	六	16	17	18	19	20	21	22
	七	23	24	25	26	27	28	29
	八	30	31					
十一 月	八			1	2	3	4	5
	九	6	7 期中 考試	8 期中 考試	9 期中 考試	10 期中 考試	11 期中 考試	12
	十	13	14	15	16	17	18	19
	十一	20	21	22	23	24	25	26
	十二	27	28	29	30			
十二 月	十二					1	2	3
	十三	4	5	6	7	8	9	10
	十四	11	12	13	14	15	16	17
	十五	18	19	20	21	22	23	24
	十六	25	26	27	28	29	30	31
101 年一 月	十七	1 元旦	2	3	4	5	6	7
	十八	8	9 期末 考試	10 期末 考試	11 期末 考試	12 期末 考試	13 期末 考試	14
	寒一	15	16 寒假 開始	17	18	19	20	21
	寒二	22 除夕	23 春節	24 春節	25 春節	26	27	28
	寒三	29	30	31				

實習班級、實習日期、期中及期末考試日期(考試方式)：

班級	實習日期	實習週次	期中考	期末考
五三丁	100.09.12-100.10.07	第 1~4 週	第 11 週(統一排考程)	第 18 週(統一排考程)
五三甲	100.10.10-100.11.04	第 5~8 週	第 11 週(統一排考程)	第 18 週(統一排考程)
五三丙	100.11.14-100.12.09	第 10~13 週	第 7 週(統一排考程)	第 18 週(統一排考程)
五三乙	100.12.19-101.01.13	第 15~18 週	第 7 週(統一排考程)	第 14 週 (任課老師隨堂考)
二二甲 二二乙	101.01.30-101.02.19	寒假	第 9 週(統一排考程)	第 18 週(統一排考程)

護理科五五甲、乙、丙、丁全學年實習；放射系四四甲本學期實習；物治系四四甲全學年實習。

備註：中秋節(9/12)、國慶日(10/10)國定假日放假一天。

慈濟技術學院 100 學年度第 2 學期校曆

月份	週次	星期日	星期一	星期二	星期三	星期四	星期五	星期六
二 月	寒三				1	2	3	4
	寒四	5	6	7	8	9	10	11
	寒五	12	13	14	15	16	17	18
	一	19	20 學期 開始	21	22	23	24	25
	二	26	27	28 和平 紀念日	29			
三 月	二					1	2	3
	三	4	5	6	7	8	9	10
	四	11	12	13	14	15	16	17
	五	18	19	20	21	22	23	24
	六	25	26	27	28	29	30	31
四 月	七	1	2	3	4 兒童節	5 民族 掃墓節	6	7
	八	8	9	10	11	12	13	14
	九	15	16 期中 考試	17 期中 考試	18 期中 考試	19 期中 考試	20 期中 考試	21
	十	22	23	24	25	26	27	28
	十一	29	30					
五 月	十一			1	2	3	4	5
	十二	6	7	8	9	10	11	12
	十三	13	14	15	16	17	18	19
	十四	20	21 畢業班 期末考	22 畢業班 期末考	23 畢業班 期末考	24	25	26
	十五	27	28	29	30	31		
六 月	十五						1	2
	十六	3	4	5	6	7	8 畢業典禮	9
	十七	10	11	12	13	14	15	16
	十八	17	18 期末 考試	19 期末 考試	20 期末 考試	21 期末 考試	22 期末 考試	23 端午節
	暑一	24	25	26	27	28	29	30
七 月	暑二	1	2	3	4	5	6	7
	暑三	8	9	10	11	12	13	14
	暑四	15	16	17	18	19	20	21
	暑五	22	23	24	25	26	27	28
	暑六	29	30	31				

實習班級、實習日期、期中及期末考試日期(考試方式)：

實習班級	實習日期	實習週次	期中考	期末考
五四○、○	101.04.02-101.05.11	第 7-12 週	第 6 週(統一排考程)	第 18 週(統一排考程)
五四○、○	101.05.14-101.06.22	第 13-18 週	第 6 週(統一排考程)	第 12 週(統一排考程)
護二二甲、乙	101.03.12-101.05.25 (4-10 週每週 2 天)	第 4-14 週	任課老師隨堂考	任課老師隨堂考
醫管系四三甲	101.06.18-101.06.27	第 18-19 週 (共 8 天)	任課老師隨堂考	任課老師隨堂考
醫管系四四甲	101.03.12-101.05.25	第 4-14 週	任課老師隨堂考	任課老師隨堂考

護理科五五全年實習(第 7~12 週回校上課)、物治系四四甲全年實習

備註：和平紀念日(2/28)、兒童節(4/4)、民族掃墓節(4/5)及端午節(6/23)國定假日放假一日。

決議：照案通過。新辦法詳如附件十九。

學務處提案

提案二：

案由：訂定「慈濟技術學院外籍學生「遭逢本國重大災變」之緊急處理與輔導辦法」，提請討論。

說明：依教育部 100 年 3 月 31 日臺訓（三）字第 1000054321 號函辦理。

慈濟技術學院外籍學生「遭逢本國重大災變」之緊急處理與輔導辦法

第一條 依據

依教育部 100 年 3 月 31 日臺訓（三）字第 1000054321 號函辦理。

第二條 目的

有鑑於 100 年 3 月 11 日日本發生芮氏規模 9.0 的強震，導致嚴重災情，亦對日籍在台學生造成身心創痛。為避免類此重大災情影響外籍學生之上課情緒與生活，因此建立本緊急處理措施與輔導機制，俾便嗣後面對相關情事能迅速掌握外籍學生名單，給予必要之急難扶助，並即時提供諮詢、心理輔導、諮商、轉介等服務。

第三條 實施對象

本校遭逢本國重帶災變之外籍學生（以下簡稱外籍學生）

第四條 計畫內容與具體作法

一、預防處治階段

（一）主要目標：建立關係，形成支援網絡。

（二）具體作法

1. 掌握外籍學生名單：學生入學時，由教務處提供名單，學諮中心建立外籍學生資料檔案。
2. 定期關懷及舉辦各項活動

- (1) 學諮中心輔導老師，定期關懷每位外籍學生。
- (2) 每學期至少召開 2 次特殊學生會議，邀請外籍學生的導師與系輔導教官參與。
- (3) 辦理慶生會及相關活動。

二、因應重大災情處治階段

- (一) 主要目標：掌握外籍學生狀況，連結資源給予必要之急難扶助，並提供諮詢、心理輔導、諮商、轉介等服務。
- (二) 具體作法：形成合作團隊，共同協助外籍學生面對突發之重大災變，團隊組成包括學務處各組、教務處、導師／任課老師，及其他相關人員。

三、事後追蹤階段

- (一) 主要目標：持續關懷與支持，擴充外籍學生遭逢本國重大災變事件後的因應能力。
- (二) 具體作法：透過個別晤談或辦理活動的方式定期追蹤，瞭解外籍學生後續之身心狀況。

第五條 工作任務

一、學諮中心

- (一) 掌握外籍學生名單，定期關懷及辦理相關活動。
- (二) 輔導外籍學生因本國重大災變引發之心理困擾，並聯繫合作團隊各成員。
 1. 個別關懷：重大災變發生後，輔導老師應儘快聯繫外籍學生，瞭解其現況和感受，並提供心理輔導與資源連結。
 2. 提供心理諮商。
 3. 召開個案輔導會議或進行轉介等。
 4. 聯繫中華民國僑務委員會（簡稱僑委會）：透過僑委會結合其他單位之聯繫與協調，俾協助外籍學生取得可用之資源與幫助，以解決問題。

(三) 後續追蹤輔導。

二、生輔組、軍訓室：邀請系輔導教官及舍監人員加入合作團隊，共同關懷和留意外籍學生在重大災變後的生活適應。

三、課外活動組：外籍學生若因本國發生重大災變，致使家庭經濟發生困難無法順利完成學業時，協助外籍學生申請本校急難救助金。

四、導師／任課老師與外籍學生之同儕：邀請導師／任課老師與外籍學生之同班同學或室友，共同關懷與支持遭逢重大災變之外籍學生。

五、教務處：提供外籍學生名單及處理相關課務問題。

第六條 本辦法經行政會議通過，呈請校長核准後實施，修正時亦同。

決議：照案通過。新辦法詳如附件二十。

總務處提案

提案三：

案由：修訂「慈濟技術學院勞工安全衛生管理委員會組織規程」第二條條文，提請討論。

說明：

一、依據 99 年 12 月 16 日教育部校務評鑑委員建議修訂。

二、本案經 99 學年度第二學期期初勞安會議審議通過，續提本次會議複審。

三、條文修訂內容如下列：

條文修訂前後對照表

修正條文	現行條文	說明
第二條 組織 本會組織依勞工安全衛生組織管理及自動檢查辦法第十一條規定辦理，設主任委員一	第二條 組織 本會組織依勞工安全衛生組織管理及自動檢查辦法第十一條規定辦理，設主任委員一人，	校內現行組織並無「勞工安全衛生人員」之單位及名稱，故將

修正條文	現行條文	說明
人，由校長兼任。委員七人以上，除總務長、 環境保護暨安全衛生組組長 、事務組組長、衛生保健組組長、……	由校長兼任。委員七人以上，除總務長、 勞工安全衛生人員 、事務組組長、衛生保健組組長、……	本會委員之 <u>勞工安全衛生人員</u> 修訂為環安組組長。

決議：照案通過。新辦法詳如附件二十一。

電算中心提案

提案四：

案由：修訂「慈濟技術學院計算機委員會組織規程」第二條條文，提請討論。

說明：

一、為使重點相關業務單位參與決策促進電子計算機中心規劃及推動校務順暢，

茲修訂計算機委員會組織規程。

二、修訂對照表如下：

修正條文	現行條文	說明
第二條、 本會設召集委員一人，由電子計算機中心主任擔任，另設委員若干。委員由 教務長、學生事務長、總務長、會計室主任、研發中心主任、圖書館館長，及 全校各所系(科)、通識中心各推派教師代表一名， 教務處、學務處、總務處、圖書館各推派組長(含)以上代表一名組成 。除召集委員外，其他委員由校長聘任之，任期一年，可以連任，均為無給職。	第二條、 本會設召集委員一人，由電子計算機中心主任擔任，另設委員若干。委員由全校各所系(科)、通識中心各推派教師代表一名， 教務處、學務處、總務處、圖書館各推派組長(含)以上 代表一名。除召集委員外，其他委員由校長聘任之，任期一年，可以連任，均為無給職。	成員修訂

決議：修正通過。新辦法詳如附件二十二。

提案五：

案由：修訂「慈濟技術學院校園網路使用管理規範」第六條條文，提請討論。

說明：

一、為使重點相關業務單位參與決策促進電子計算機中心規劃及推動校務順暢，茲修訂校園網路使用管理規範。

二、修訂對照表如下：

修正條文	現行修文	說明
第六條、 本委員會由 教務長 、學生事務長、總務長、會計室主任、電算中心主任、軍訓室主任、生活輔導組組長、學生會代表、學生宿舍各舍舍長及學生宿舍電腦及網路管理人員若干人組成之，每學期召開會議一次，必要時得召開臨時會議。	第六條、 本委員會由學生事務長、總務長、會計室主任、電算中心主任、軍訓室主任、生活輔導組組長、學生會代表、學生宿舍各舍舍長及學生宿舍電腦及網路管理人員若干人組成之，每學期召開會議一次，必要時得召開臨時會議。	成員修訂

決議：照案通過。新辦法詳如附件二十三。

提案六：

案由：建置本校「行政及教室區無線網路」一案，提請討論。

說明：

一、基於教學及研究需要，電算中心編定建置本校「行政及教室區無線網路」企劃書，詳細說明請參閱附件一。

二、彙整校內單位主管建議表，請參閱附件二。

附件一



慈濟技術學院

行政及教室區無線網路規劃案

企劃人：電算中心 系統管理組組長 呂西文

審核人：_____

2011/3/16

一、現況描述

目前，本校僅有智耕樓及圖書館之無線網路環境，由電算中心於95年6月統一規劃並建置完成〔如圖一紅色框〕。因此，在無線網路的架構上，設有資訊安全管理的相關機制，如帳號確認及防火牆等。

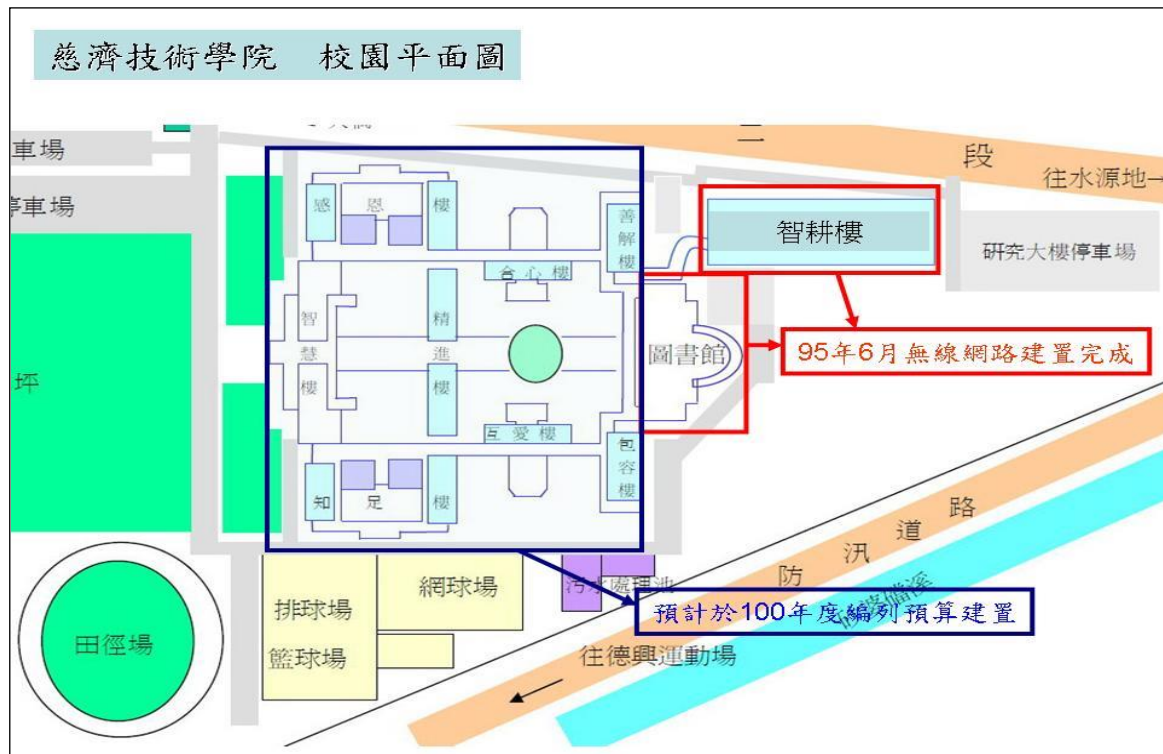

圖一、校園平面圖

近年來，各系為因應教學及研究上的需求，或是行政單位為推展業務上的需要，紛紛於專業教室及會議室購進無線網路設備。截至100年2月份為止，各單位已購進16台無線網路基地台，已佔本校無線網路設備數量約31%〔詳如表一〕。

表一、現有無線網路基地台數量

保管單位	數量	保管單位	數量
事務組	2	電算中心	35
通識教育中心	2		
護理系	1		
醫務管理系	1		
會計資訊系	2		
資訊工程系	8		
小計 (比例)	16 (31%)	小計 (比例)	35 (69%)
總計	61台 (100%)		



而各單位所架設之無線網路環境並無任何認證或防火牆的機制，對本校的網路資訊安全已產生嚴重的威脅。日後，各單位在教學、研究及業務上的需求更是有增無減。有鑑於此，電算中心擬統籌規劃一般及專業教室區之無線網路環境〔如圖一藍色區塊〕。

二、需求說明

無論在教師的教學、研究及學生課業上，本校師生對於建置校園無線網路的需求有增無減。本校學生在教室內使用筆記型電腦討論專題或課業已十分普遍，因此多次於班週會建議事項或親至電算中心建議應儘早規劃及建置校園無線網路。另一方面，本校教師亦因教學、專案或研究計畫，也必需要有無線網路環境之配合。

因此，電算中心將本校之行政及教室區域納入此次無線網路涵蓋範圍，並將研究大樓及圖書館之現有無線網路一併整合，以提供完整之校園無線網路環境。

三、預期成效

待本校無線網路建置完成後，預期的成效如下：

- (一)提供本校教職員生研究及教學之無線網路環境。
- (二)提供教職員生可隨時連接至校務系統，查詢教務或校務相關各類訊息。
- (三)建置具資訊安全機制之無線網路環境，以防止惡意人士透過無線網路侵害本校資訊系統，並防止惡意借由本校為跳板從事破壞之實。
- (四)統籌本校無線網路資源，可避免資源重複的浪費。
- (五)完成網路基礎建設，將來可順利連接慈大並銜接全國大專院校跨校漫遊，健全教學、研究之優質環境。

四、無線網路規劃及建置

本次一般及專業教室區無線網路建置案，屬本校第二期無線網路擴建案。此案將採用支援 802.11 a/b/g/n 之無線網路基地台，連線速率最快可達 300Mbps，在建置 64 個基地台後預估無線網路訊號涵蓋範圍可達**八成**以上。各樓層無線網路基地台數量詳如表二，各樓層無線網路基地點位圖如圖二~五。

表二、各樓層無線網路基地台數量

樓層	數量
一樓	16
二樓	18
三樓	19
四樓	11
共 計	64

慈濟技術學院 行政教室區一樓平面圖

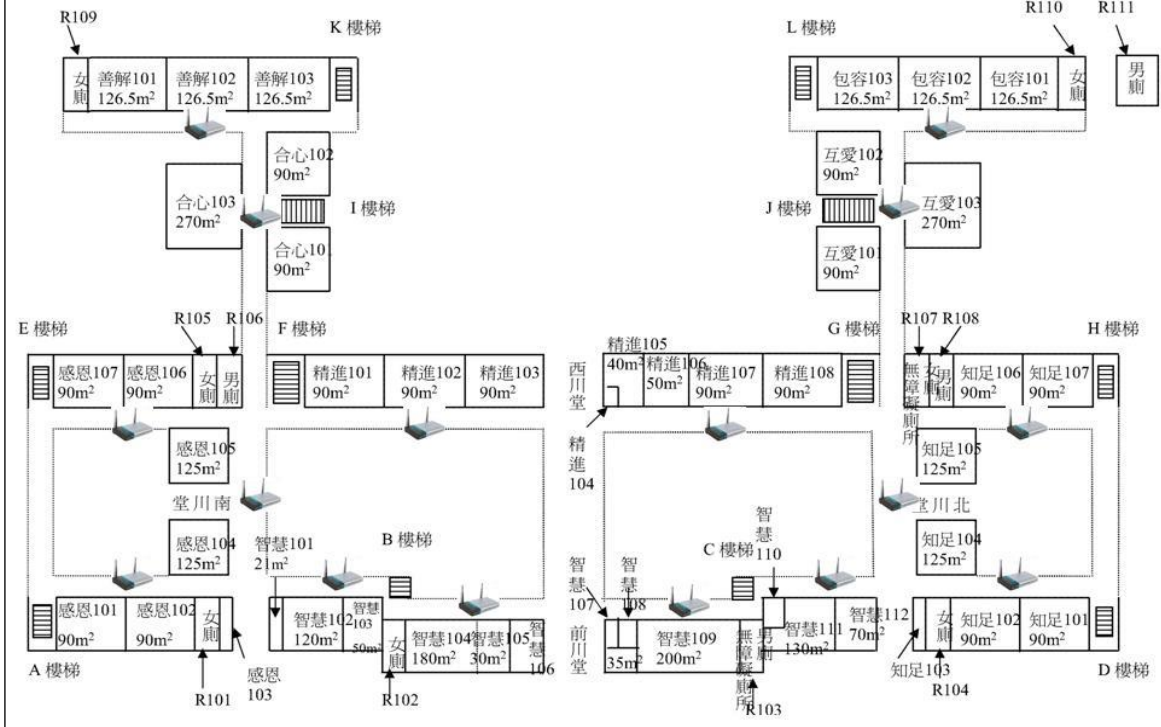

圖二、行政教室區一樓無線網路基地台點位圖

慈濟技術學院 行政教室區二樓平面圖

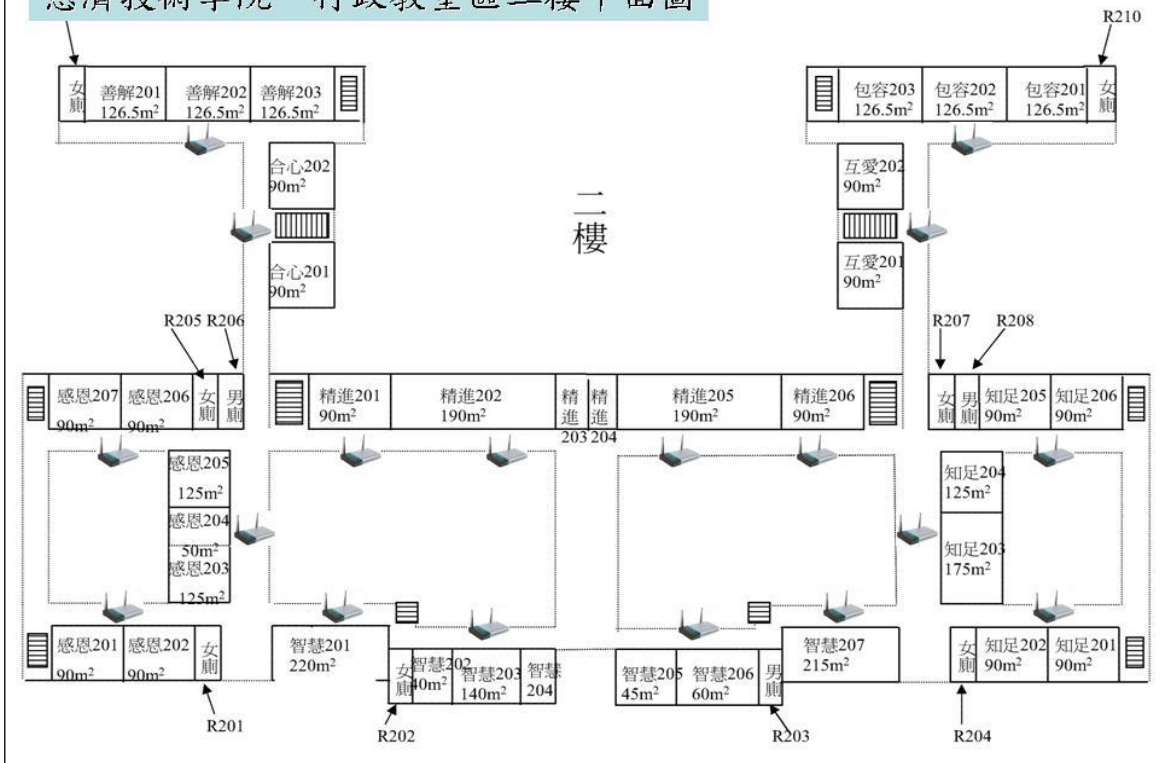

圖三、行政教室區二樓無線網路基地台點位圖

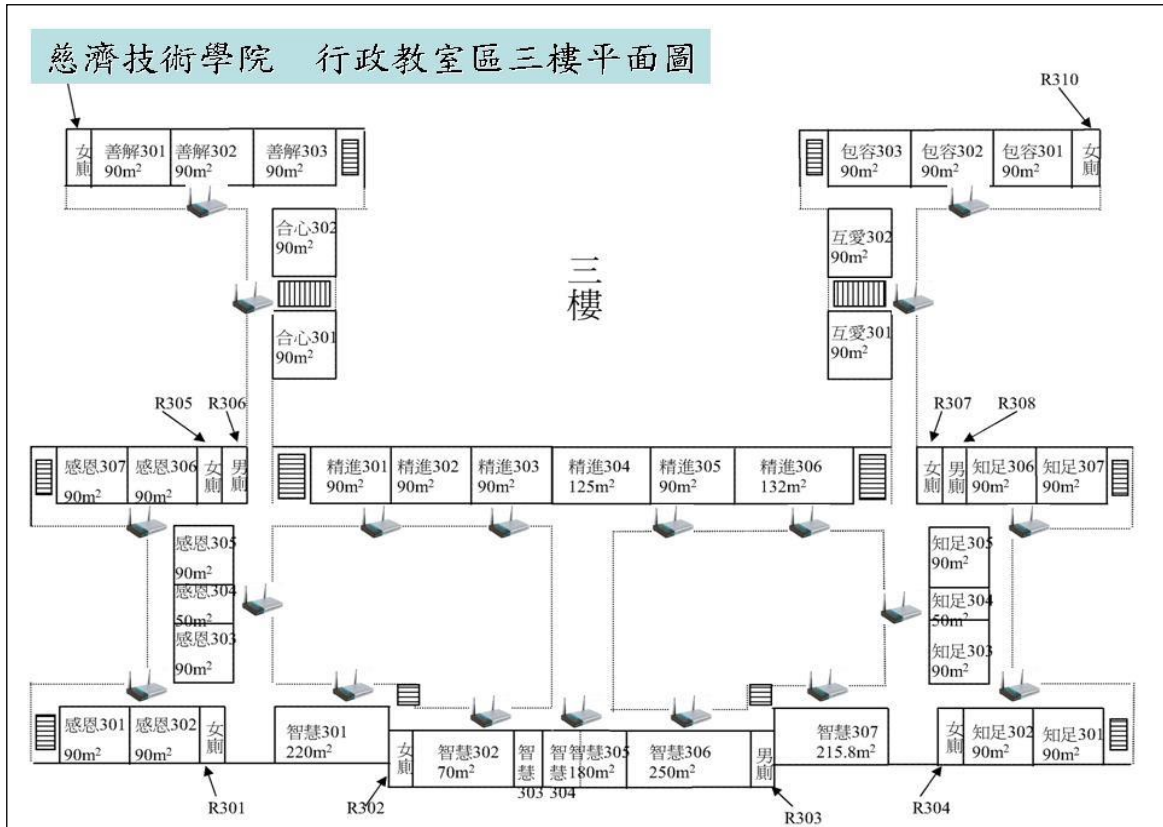

圖四、行政教室區三樓無線網路基地台點位圖

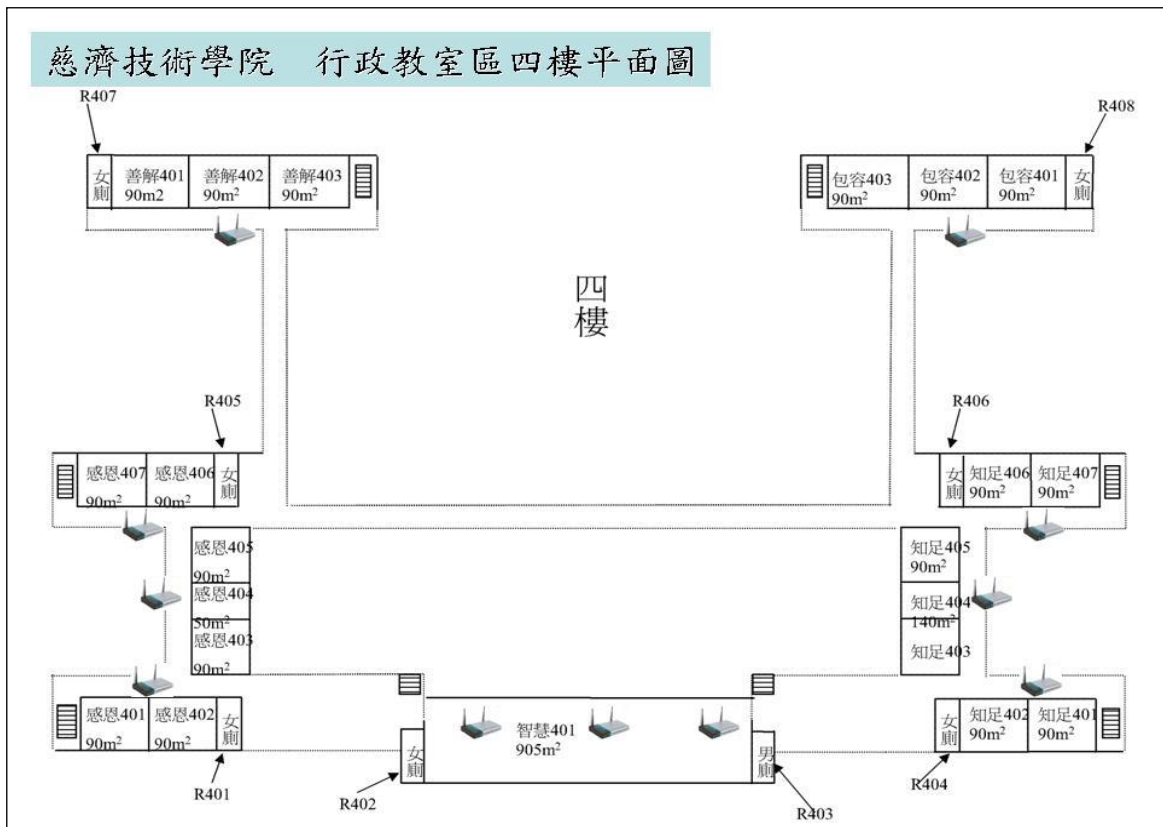

圖五、行政教室區四樓無線網路基地台點位圖



五、設備預算

序	名稱	數量	單位	單價	小計	備註
1	無線網路設備					
1.1	無線網路基地台(簡稱 AP)Aruba 92 Wireless Access Point, 802.11an or bgn, dual-band, single radio, antenna connectors	64	台	13,500	864,000	AP-93
1.2	外接天線 7dBi (每一台 AP 需配置 2 支天線)	128	組	700	89,600	
1.3	網路交換器 Fast Ethernet chassis with AOS Enterprise software Chassis 24 ports 10/100 BaseT PoE, 2 SFP/RJ45 combo, and 2 2.5G HDMI 堆疊埠 in a 1U by half rack form factor with internal AC power supply	8	台	42,000	336,000	ALCAT EL OS6250 -24P
1.4	PVC 材質防護外箱	64	只	550	35,200	訂製品
2	無線網路基地台管理軟體 ARUBA Wireless Access Point, & Controller Reporting System(中文型式)	1	套	162,500	162,500	詳如原廠型錄
3	網路佈線工程					
3.1	網路線 4P UTP Cat.5E Cable	5760	M	9	51,840	
3.2	24PORT PATCH PANEL Cat.5E	5	支	4,200	21,000	模組式
3.3	單孔資訊盒 Cat.5E	64	組	140	8,960	模組式
3.4	1U 理線架	5	支	220	1,100	
3.5	PVC DUCT(含管.壓條.線槽.垂直幹管洗孔)	1	1	75,200	75,200	
3.6	配管線工程(含 AP 配裝、測試、機櫃整線)	1	1	96,000	96,000	18-20 天工期
	以下空白					
		合 計		\$1,741,400		
		營業稅		\$87,070		
		總 計		\$1,828,470		



六、風險評估

- (一) 各系現有的無線網路設備，因規格無法與本案之無線網路架構相容，故將面臨閒置的狀況。建議轉型成區域型網路，提供專題生使用以續物命。
- (二) 為求本校網路資訊安全及無線網路穩定，建議日後非經行政會議同意不得私自架設無線網路環境。
- (三) 在不影響教學的狀況下，建議授課老師需自行決定是否允許學生於上課當中，使用資訊相關設備〔筆記型電腦、智慧型手機或平板電腦等〕以無線網路上網。
- (四) 因無線網路的方便，亦增加本校網路環境遭人蓄意嘗試入侵的可能。電算中心將持續升級資安控管軟體版本，以降低被入侵之風險。

七、未來發展

- (一) 逐年編列預算增購無線網路設備，加強校區無線網路之涵蓋率及連線品質。依目前規畫涵蓋率預估可達 80%，初步估計若涵蓋率欲達 100%，日後所需增購無線網路設備數量應不超過 10 台〔約 135,000 元〕。
- (二) 智耕樓及圖書館依序更新過舊之無線網路設備，估計預算約 472,500 元〔35 台*13,500 元〕。

附件二、本校「行政及教室區無線網路規劃案」意見調查表

序	受訪人員	意見內容	電算中心回應與說明
1	羅文瑞老師 (學務長)	<p>1. 對於電算中心所提之「行政及教室區無線網路規劃案」立意甚好，建議是否可將宿舍餐廳及大喜廣場（包括社團辦公室）一併納入規劃範圍之中。</p> <p>2. Question: 針對淑芳主任提是否訂定相關的法規，做為規範學生在課堂上使用資訊設備的依據。 Answer: 學務處相關法規是針對全校學生所訂定的通則，因此建議授課老師可於學期初，便可與學生說明「未經授課老師同意，不可使用資訊相關設備〔如筆記型電腦及智慧型手機等〕」。</p>	<p>1. 目前已將「強化校園無線網路涵蓋範圍」、「增設宿舍餐廳及大喜廣場無線網路」排至下一期無線網路拓展計畫之中。</p> <p>2. 感謝羅學務長之建議與支持。</p>
2	牛江山老師 (總務長)	對於電算中心所規劃的「行政及教室區無線網路規劃案」樂觀其成。	感謝牛總務長的支持。
3	翁仁楨老師 (進修部主任)	對於電算中心所規劃的「行政及教室區無線網路規劃案」樂觀其成，亦無意見。	感謝翁主任的支持。
4	陳志聖老師 (教師發展中心主任)	樂見本校無線網路之規劃推展至校園，初期若因預算因素，建議可以先針對重點地區進行建置，如教學區或資訊專業教室等，後續再逐一編列預算添購無線設備補強訊號微弱之地區。	感謝志聖主任的支持，電算中心會將所提之建議納入考量。
5	王淑芳老師 (研發中心主任)	「行政及教室區無線網路規劃案」立意甚好，但應考慮同學在非需使用資訊設備〔如筆記型電腦及智慧型手機等〕的課堂上，以資訊設備藉由無線網路	<p>1. 感謝淑芳主任的建議。</p> <p>2. 關於法規部份，已由學務長說明。</p> <p>3. 針對學生帳號對應學生個人課表一事，目前暫無相關</p>

		<p>上網，恐影響老師的教學及學生上課的專心度。</p> <p>因此，建議是否相關的法規配合進行修定，做為規範學生在課堂上使用資訊設備的依據，或是可以依學生課表管控其上網時間。</p>	<p>設備或軟體可達此功能，電算中心會持續注意是否有相關技術推出。</p>
6	林祝君老師 (國際產學組長)	<p>目前，不論是在研究、教學及計畫上，對於無線網路環境之需求是有增無減。因此，對於電算中心所規劃的「行政及教室區無線網路規劃案」更是樂觀其成。</p>	<p>感謝祝君老師的支持。</p>
7	吳育儒老師 (物治系主任)	<p>對於電算中心所提之「行政及教室區無線網路規劃案」立意甚好，建議是否可將宿舍餐廳一併納入規劃範圍之中。</p>	<p>感謝育儒主任的支持。目前已將「強化校園無線網路涵蓋範圍」、「增設宿舍餐廳及大喜廣場無線網路」排至下一期無線網路拓展計畫之中。</p>
8	許瑋麟老師 (資工系主任)	<ol style="list-style-type: none"> 1. 建議此規劃案若在預算有限且為教補款的狀況下，宜應以教學區為優先並建議將計畫名稱修正為「教學區無線網路規劃案」。 2. 因本校之班級教室非跑班制，亦建議可以學制、年級、教學屬性或教室之屬性，來決定無線網路涵蓋率及建置順序。 3. 教室屬性之優先順序建議依序如下，一般教室、專業教室、階梯教室、林間教室、籃球場及操場等。 	<p>感謝瑋麟主任的支持，電算中心會將所提之建議納入考量。</p>
9	林威廷老師 (放射系主任)	<p>對於電算中心所規劃的「行政及教室區無線網路規劃案」樂觀其成，亦期望儘速完成建置。</p>	<p>感謝威廷主任的支持。</p>
10	蔡宗宏老師 (醫管系主任)	<p>對於電算中心所規劃的「行政及教室區無線網路規劃案」樂觀其成，亦期望儘速完成建置。</p>	<p>感謝宗宏主任的支持。</p>

決議：照案通過。會後，請電算中心會簽慈濟基金會資訊處，請他們提供卓見。新辦法詳如附件二十四。

通識中心提案

提案七：

案由：修訂「慈濟技術學院大學部大一英文必修課程分級分班上課實施要點」。

說明：大一英文必修課程升降級班原則，除依照 NETPAW 考試成績外，並採計學生在課室內的學習表現。原因考量語言學習有賴環境條件相互配合，一學期課程不似坊間補習班的密集，無法短期呈現檢測的進步分數，故需輔以學業成就表現評估升降級安置，若考量學生學習心理或同儕學習情感問題，可以允許同學留置原班，但不同意學生自行申請選擇升降級，故需由英文組召開升降組安置會議決定。

「慈濟技術學院大學部大一英文必修課程分級分班上課實施要點」 部份條文修正對照表

修正條文	現行條文	說明
<p>三、修課規定：</p> <p>1.凡本校修習大一英文所有學生均須於入學時參加英語分級安置測驗，作為分級分班之依據。</p> <p>2.大學部英文共同必修課程一學年四學分，分兩個學期實施。</p>	<p>三、修課規定：</p> <p>1.凡本校修習大一英文所有學生均須於入學時參加英語分級測驗，作為分級分班之依據。</p> <p>2.大學部英文共同必修課程一學年四學分，分兩個學期實施。</p> <p>3.未實施分級分班前之重補修生另案處理。</p>	<p>刪除原條文第三款，復學生及重補修生選課規定另立條款。</p>
<p>七、復學生及重補修生修課規定：</p> <p><u>(1)本實施要點施行前之未曾取得大一英文學分之復學生及重補修生，得選修大學部之所有通識必修英文課程或是各系開設之專業英文課程，方得提出抵免申請。</u></p>	<p>四、重補修生修課規定：</p> <p>本實施要點施行前之大一英文重補修生一律編入普通班。</p>	<p>補充說明未實施要點前、後之復學生及重補修生修課規定，並調整條款排序。</p>

<p>(2)<u>本實施要點施行後入學之學生，大一英文進修級及普通級不及格者，得降一級重修，補修及復學生之安置得由英文組教師審議決定。</u></p> <p>(3)<u>本實施要點施行後入學之學生復學及重補修須修習大一英文，且選課人數超過各級人數上限(進修級50人，普通級45人，基礎級40人)時，延修生及應屆畢業生得以優先選課。</u></p> <p>(4)<u>本實施要點施行後入學之學生跨校選課須於開學一週內提出申請，由英文組老師審議通過始可修習抵免。</u></p>		
<p><u>四、編班策略</u></p> <p>1.實施方法：實施方法：入學新生參加英語分級安置測驗，分為基礎級、普通級、進修級三級分班教學。</p> <p>(1)大一英文基礎級2學分課程配套「英語練習」2小時和「基礎英語聽講」2小時。</p> <p>(2)大一英文普通級2學分課程配套「英語練習」2小時。</p> <p>(3)大一英文進修級2學分課程配套「英語練習」2小時。</p> <p>2.升降級安置： <u>大一英文第二學期得依第一學期期末英文會考成績及學期成績綜合計算之排名做升降級安置依據。各班排名前3~5名及後3~5名者得升、降級，其安置由英文組會議審查決定。</u></p>	<p><u>五、編班策略</u></p> <p>1.實施方法：實施方法：入學新生參加英語分級安置測驗，依安置測驗分級標準，分為基礎級、普通級、進修級三級分班教學。</p> <p>(1)大一英文基礎級2學分課程配套「英語練習」2小時和「基礎英語聽講」2小時。</p> <p>(2)大一英文普通級2學分課程配套「英語練習」2小時。</p> <p>(3)大一英文進修級2學分課程配套「英語練習」2小時。</p>	<p>1.刪除第四條，故編班策略排序改為第四條</p> <p>2.另修正第一款文字用語</p> <p>3.增加升降級安置之作業內容。</p>
<p><u>五.成績評量：</u></p> <p>(1)<u>每學期期中、期末考加考英文會考，併入大一英文成績登錄。</u></p> <p>(2)<u>夜間「英語練習」和「基礎英語聽講」成績納入大一英文成績計</u></p>	<p><u>五、編班策略</u></p> <p>2.成績評量： (1)每學期期中、期末考加考英文會考，併入大一英文成績登錄。 (2)夜間「英語練習」和「基礎英</p>	<p>原『成績評量』之內容移至第五條； 編班策略排序調整為第四條</p>

算。	語聽講」成績納入大一英文成績計算。	
<u>八</u> 、本要點經行政會議討論通過，陳請校長核定後實施，修正時亦同。	<u>七</u> 、本要點經行政會議討論通過，陳請校長核定後實施，修正時亦同。	排序配合修正 修文調整

決 議：照案通過。新辦法詳如附件二十五。

十、臨時動議：無。

十一、陳副總紹明致詞：

- (一)學校過去的人文推動都有不錯的成績，期待下週的人文評鑑全校師生都能展現良好的人品典範。
- (二)今年是慈濟基金會 45 週年，上人聲聲呼籲大齋戒、大懺悔，邀請全校同仁一起響應。
- (三)有關兩校合併事宜補充說明，目前已完成法人合併，慈濟大學與慈濟技術學院的合併將納入最後階段執行。合併前，請大家恪守崗位，持續推展各項校務，不要受影響。

十二、散會：17：30